

# NEVERA SOLAR MINIBAR 50 LITROS

## FICHA TECNICA 1.0



### DESCRIPCION

Este minibar esta diseñado con un espacio especial para las frutas y verduras, permitiéndole mantenerlos frescos y organizados. Además, cuenta con un compartimiento exclusivo con tapa, ideal para preservar los alimentos que requieren congelamiento, brinda dote la flexibilidad de almacenar tus productos congelados de manera segura y conveniente

### CARACTERISTICAS

- Almacenamiento: 50 litros
- Voltaje: 12/24VDC - 19w
- Potencia nominal de operación - 19w
- Voltaje: 12/24VDC
- Consumo hora a 24VDC: 24W - 0.8A
- Consumo hora a 12VDC: 24W - 1.6A
- Gas: R600A
- Tipo de compresor: Convencional o polea
- Eficiencia energética: A
- Opciones de conectividad: No tiene/No aplica
- Tecnología de frio: Frost

### DIAGRAMA

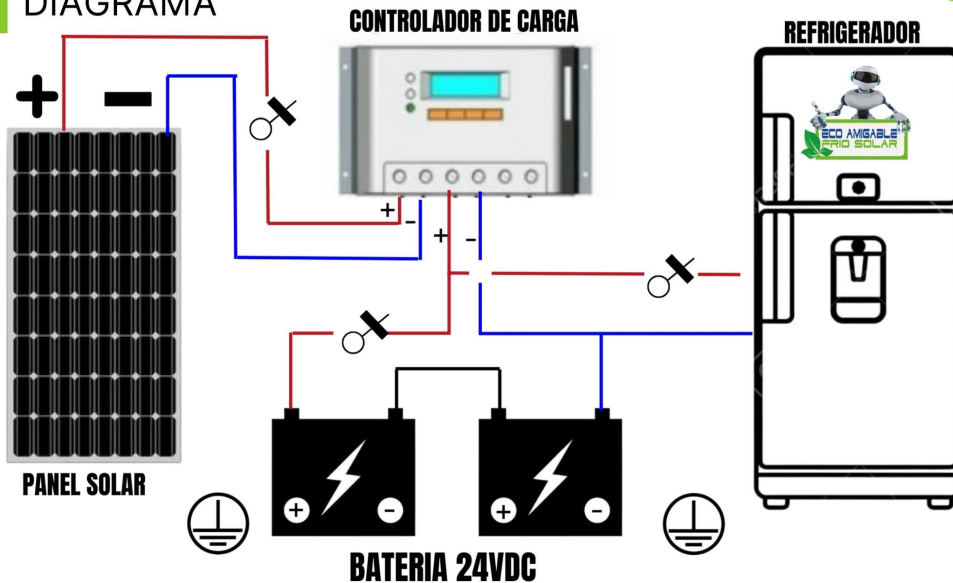

### MEDIDAS

Ancho: 53 Centímetros

Alto: 55 Centímetros

Fondo: 55 Centímetros

Peso: 16 Kg

