

# NEVERA SOLAR 100 LITROS

100 LTS  
100%  
SOLAR



# FICHA TECNICA

## DESCRIPCION

Esta nevera de 100 Litros cuenta con un diseño versátil y eficiente que permitirá aprovechar al máximo el espacio disponible, garantizando una conservación adecuada de tus productos congelados.

## CARACTERISTICAS

- Almacenamiento: 100 Litros
- Voltaje: 12/24VDC
- Potencia nominal de operación - 24w
- Consumo hora a 24VDC: 24W - 1A
- Consumo hora a 12VDC: 24W - 2A
- Gas: R600A
- Localización del panel de control: Interno
- Tipo de panel de control: Manual
- Materia de las bandejas: Parrilla
- Tecnología de frio: Frost
- Eficiencia energética: A

## DIAGRAMA

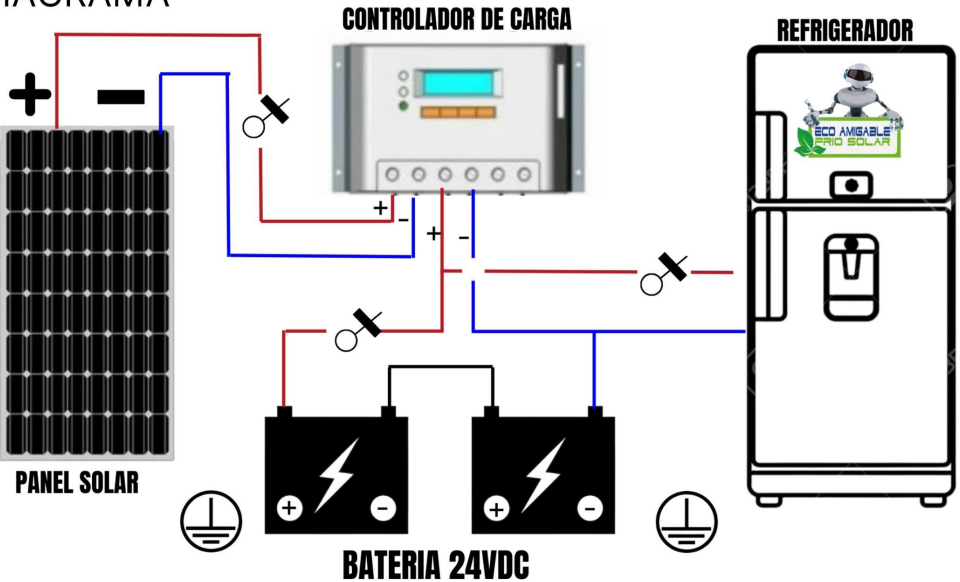

## MEDIDAS

- Ancho: 53 Centímetros
- Alto: 92 Centímetros
- Fondo: 55 Centímetros
- Peso: 21.4 Kg

