

# CONGELADOR SOLAR 210 LITROS



## FICHA TECNICA

### DESCRIPCION

Este congelador tiene una capacidad de 210 litros, blanco de excelente tamaño para conservar, enfriar, congelar y cristalizar alimentos de acuerdo a tus necesidades para realizar un mejor uso del espacio y almacenar la mayor cantidad de productos el congelador te brinda bandejas plásticas removibles.

### CARACTERISTICAS

- Almacenamiento: 210 Litros
- Voltaje: 12/24VDC
- Potencia nominal de operación - 36 w
- Consumo hora a 24VDC: 36 W - 1,5A
- Consumo hora a 12VDC: 36 W - 3A
- Gas: R600A
- Tipo de panel de control: Manual
- Localización del panel de control: Externo
- Diseño: Congelador horizontal
- Material de las bandejas: Plástico
- Tecnología de frio: Frost

### MEDIDAS

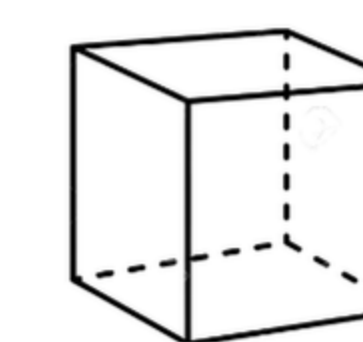

Ancho: 82 Centímetros

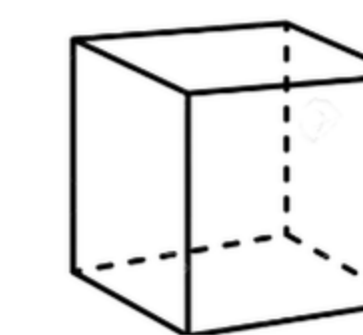

Alto: 85 Centímetros

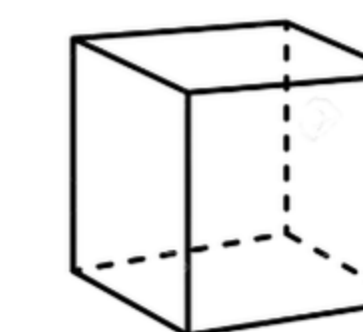

Fondo: 55 Centímetros

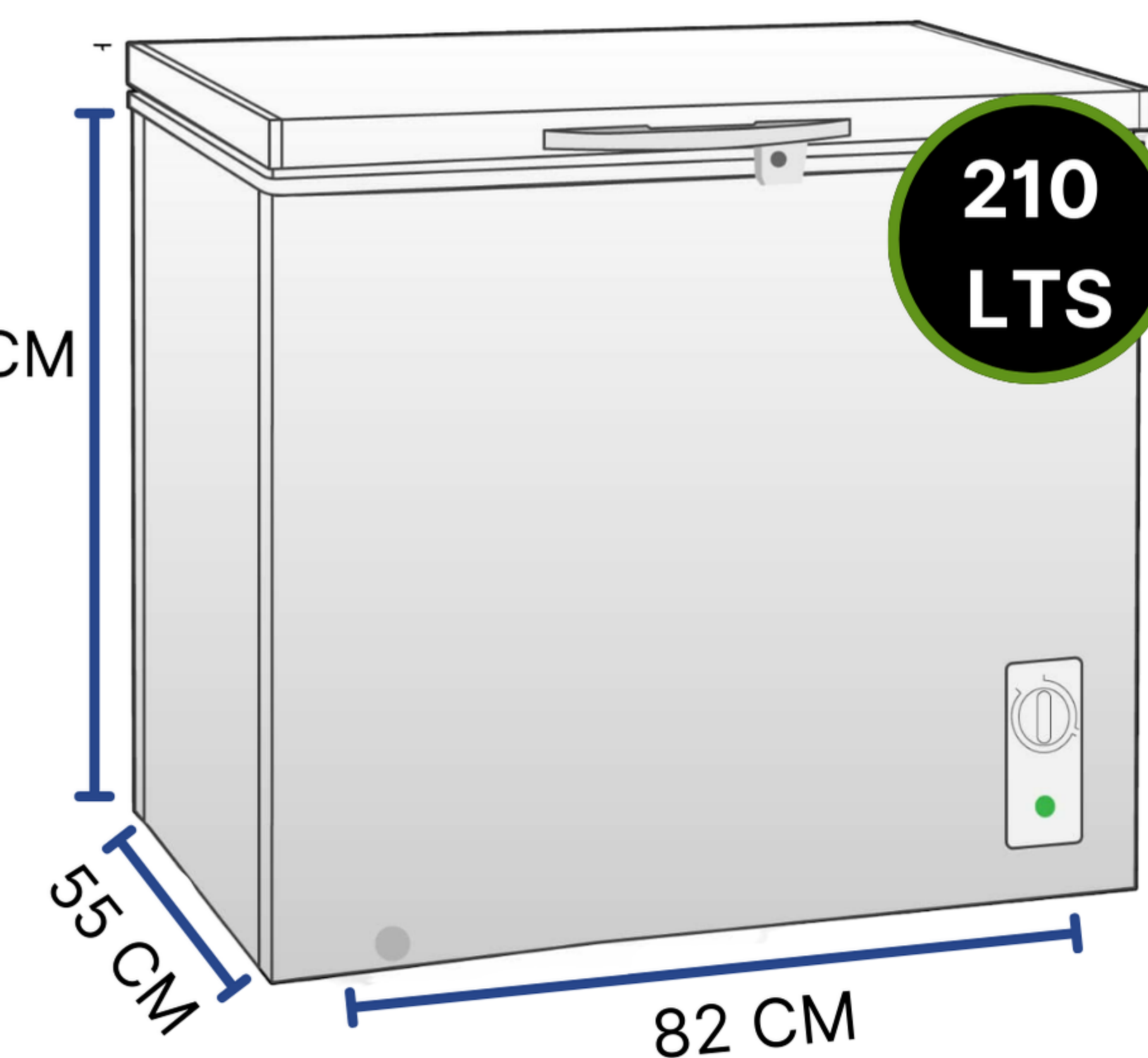

### DIAGRAMA

