

# NEVERA SOLAR 250 LITROS

**100%  
SOLAR**



# FICHA TECNICA

## DESCRIPCION

Esta nevera de 250 Litros cuenta con anaqueles de gran capacidad y resistencia, dispensador de agua, cajón de frutas y verduras y bandejas de cristal templado

## CARACTERISTICAS

- Almacenamiento: 250 Litros
- Voltaje: 12/24VDC
- Consumo hora a 24VDC: 40W - 1,6A
- Consumo hora a 12VDC: 40W - 3,3A
- Gas: R600A
- Tipo de panel de control: Mixto
- Localización de panel de control: Interno
- Diseño: Nevera una puerta
- Materia de las bandejas: Vidrio templado
- Tecnología de frio: Frost
- Eficiencia energética: A

## DIAGRAMA

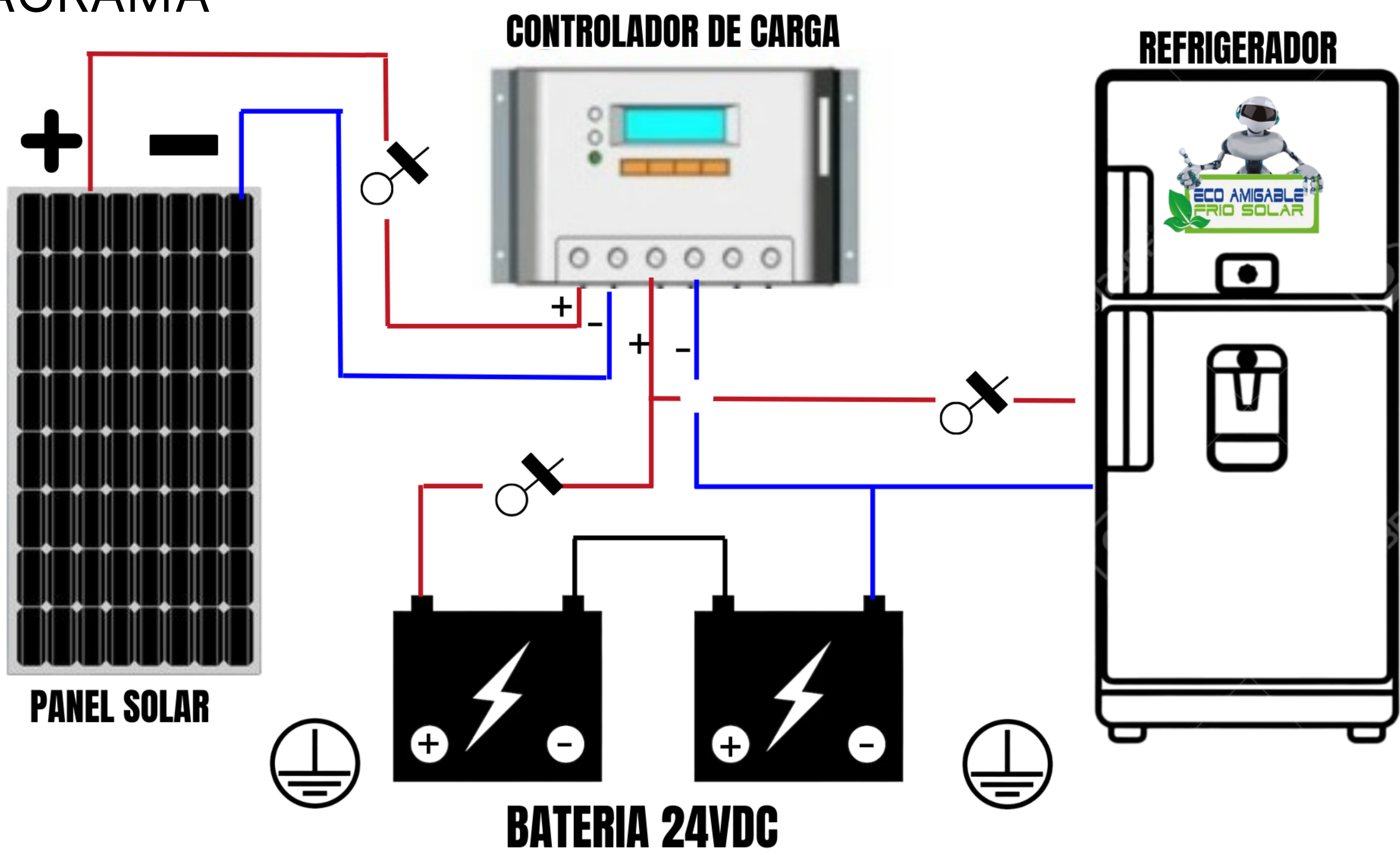

## MEDIDAS

- Ancho: 56 Centímetros
- Alto: 141 Centímetros
- Fondo: 67 Centímetros
- Peso: 38 Kg

