

CONGELADOR SOLAR 100 LITROS

FICHA TECNICA



DESCRIPCION

Este congelador tiene una capacidad de 100 litros para que almacenes tus alimentos y se mantengan frescos. Tiene una temperatura ajustable según tu necesidad y con su función 4 en 1 que refrigera, conserva, pre congela o congela. Además, cuenta con ruedas para un fácil desplazamiento, sistema de seguridad con llave en la puerta y una canastilla de alambre

CARACTERISTICAS

- Almacenamiento: 100 Litros
- Voltaje: 12/24VDC
- Consumo hora a 24VDC: 28W - 1,1A
- Consumo hora a 12VDC: 28W - 2,2A
- Gas: R600A
- Tipo de panel de control: Manual
- Localización del panel de control: Externo
- Material de las bandejas: Alambre
- Diseño: Congelador horizontal
- Tecnología de frio: Frost

DIAGRAMA

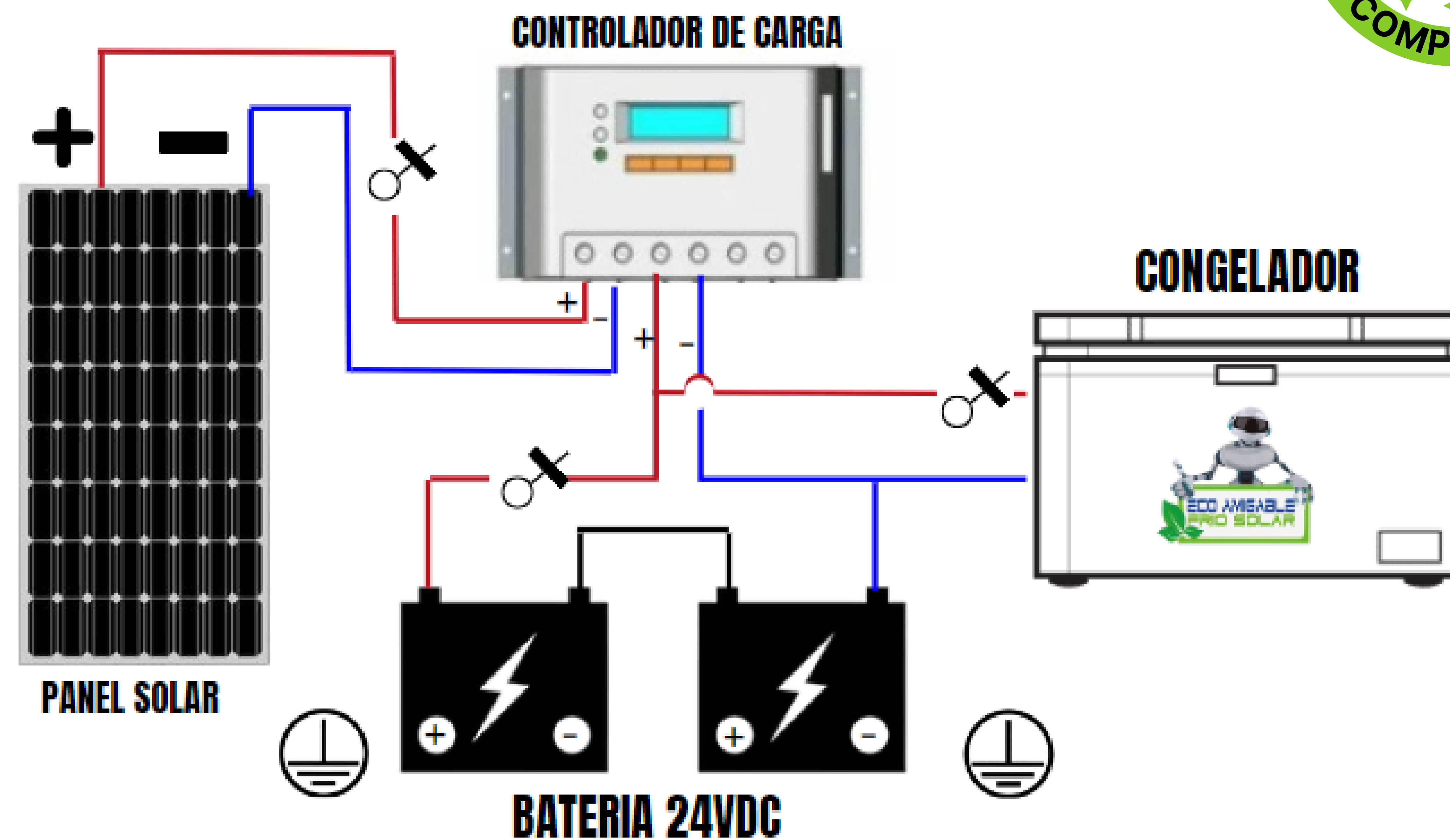

MEDIDAS

- Ancho: 55 Centímetros
- Alto: 85 Centímetros
- Fondo: 50 Centímetros

